

Roth™

Music Cocoon MC4

"Music is the silence between the notes."

Claude Debussy



Kit Contents

- An amplifier
- A Power Supply
- Three power cords
- Two speaker wires
- An 3.5 mm stereo cable
- A remote control
- Two additional iPod docks
- White gloves
- User guide
- A warranty card



Congratulations on your choice of the Roth Music Cocoon MC4

The team at Roth has utilised a wealth of experience of product development in the professional audio industry to bring you the MC4 Music Cocoon.

The Roth engineers are at the forefront of designs that bridge the gap between High Fidelity and the emerging audio formats.

To obtain the best performance from this product please read this owners manual thoroughly and use your Roth Music Cocoon only in accordance with its instructions.

James A. Roth
England, January 2007

Dedicated to the memory of:

James Brown. May 3rd, 1933 - December 25th, 2006
Miles Davis. May 26th, 1926 - September 28th, 1991

"I'm always thinking about creating. My future starts when I wake up every morning .. . Every day I find something creative to do with my life."
- Miles Davis

Roth

Music Cocoon MC4

Features

- Hi-Resolution pure tube sound
- 4 pre-amp tube
- Supports different musical sources: i-Pod, CD and MP3
- Volume Control
- iPod Charging
- Overheating protection (85°C)
- Speaker short circuit protection
- Speaker protection when turning on
- Fuse protection in the adapter



WARNING

High voltage inside unit. Do not open this unit.

This unit is requires a special power supply adaptor: ETU-751PS-01 and must not be connected directly to AC mains power.

"The music business is a cruel and shallow money trench, a long plastic hallway where thieves and pimps run free, and good men die like dogs. There's also a negative side."

Hunter
S. Thompson

Safety Instructions

- Read instructions – All safety and operating instructions should be read thoroughly before attempting to operate the Roth MC4
- Retain Instructions in a safe place for future reference
- Follow all instructions detailed in this manual
- Observe all safety warnings given in this manual
- This unit should NOT be situated in close proximity to water. Avoid placement near bathtubs, sinks, washing machines, swimming pool, sauna etc.
- Avoid exposure to direct sunlight or to extremes of temperature or humidity,
- Do not place near direct heat sources such as radiators, stoves, gas fires, naked flames or candles
- Ensure that the unit is placed on a clean, dry and flat surface before operation
- Do not drop unit, apply excessive force to the controls or place heavy objects on top of the unit
- Do not allow excessive levels of dust to gather on the MC4
- To clean, use a soft dry cloth. If necessary, use a damp cloth without any solvents.
- Ensure that the area in which the unit is situated has adequate ventilation. Do not place the MC4 in a position where its ventilation may become obstructed. Avoid placement on beds, sofas, rugs, enclosed bookcases / cabinets and any other area which may cause interference to the ventilation of the product thus causing it to overheat
- Ensure that the unit is connected to the correct power supply as indicated on the unit. Unplug the MC4 when not in use for a long period. Always make sure power cables are placed safely and are not obstructing a walkway
- This product can get hot. Do not touch the tubes and keep away from babies and children
- To avoid risk of electric shock, do not attempt to remove the cover or the back of unit – there are no user serviceable parts
- When this product is moved from a cool to a warm place, condensation may occur on the surface of the vacuum tube. In this instance, please allow 1 hour before attempting to operate the unit. This will avoid leakage or blow-out of the vacuum tube due to sudden heat
- The MC4 should be serviced by an authorised service engineer in the event of any of the following circumstances
 - The power supply or cord sustains damage
 - The unit is struck by a falling object
 - The unit is exposed to rain or moisture.
 - The unit does not seem to operate normally or exhibits a sudden change in performance
 - The unit has been dropped
- Any unauthorised changes or modifications to this equipment would render the manufacturer's warranty null and void



Front Panel

- 1 Power/Volume switch
- 2 iPod/CD/MP3 input source selector
- 3 iPod dock on top of the unit

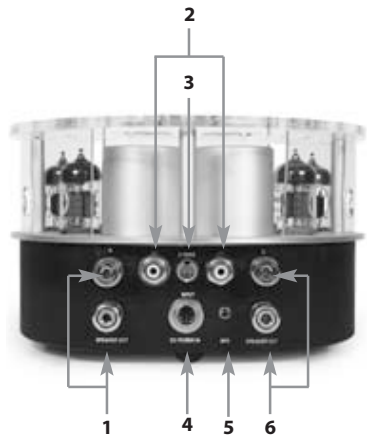

Back Panel

- 1 SPEAKER OUT, Right channel
- 2 CD source input
- 3 S-VIDEO output
- 4 DC POWER IN
- 5 MP3 input
- 6 SPEAKER OUT, Left channel

Remote Control

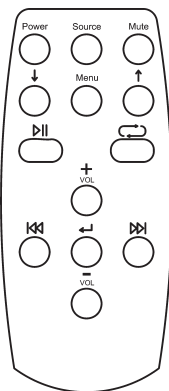

- Power**
- Press and hold 3 seconds to turn on. Press again and hold 2 second to turn off
- Source**
- Select iPod, CD or MP3
- Mute**
- Mute
- Menu**
- iPod menu
- Up
- Down

- Play or Pause
- Repeat
- Volume up
- Volume down
- Next track
- Previous track
- Enter

Getting Started

1 Audio Sources

Connect one of the audio source as below:



A. iPod : Put your iPod into the dock.

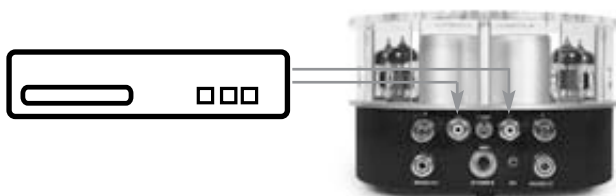

B. CD Player: Connect your CD/DVD player to the CD input holes with RCA jack wires.



C. MP3 Player: Connect your MP3 player to the MP3 input holes with 3.5mm jack stereo wires.

"Our sweetest
songs are those
that tell of
saddest
thought."

Percy
Bysshe Shelley

Getting Started

2 Speakers



Connect the amplifier to the speakers with enclosed audio source wires and make sure the L and R connection are correct. Select your speakers with impedance greater than 8 ohm, otherwise you may damage the amplifier system

3 Power

WARNING:
Please note that wrong voltage selection will damage your amplifier system.



Insert the power cord into the rear panel of the amplifier. Select the voltage on the adapter to your local voltage 110V or 230V. Connect the power cord to the adapter and plug the other end into an AC wall jack

Note:

To protect power and speakers, the volume will go to the minimum level position once you turn off the amplifier.

- 4 If your iPod has video out, you can use S-video wire (not included) to connect the amplifier to your TV or monitor. Then, you can enjoy watching video files on TV or monitor
- 5 Turn on the switch on the adapter
- 6 Press and hold 3 seconds on the volume switch of the amplifier or on the power button on the remote control to turn on the power. The red power protection indicator lights up. Then it will flash about 15 seconds. In the mean time, the tubes light up gradually. Once the indicator stops flashing, the green LED will light up both on the volume and source selector. Then, the tube system is ready to operate

Specifications

Power Output:	13W x 2
Frequency response:	20Hz~ 30KHz
T.H.D:	< 0.5%
S/N ratio:	> 90dB
Input impedance:	100Kohm
Output impedance:	8ohm
AC Input:	110V/230VAC Selectable, 50Hz/60Hz
Power Consumption:	50 V/A
Tube Type:	12AX7 x 2, 12AU7 x 2 MOS FET
Input Selectors:	iPod, CD, MP3
Dimension:	187 (L) x 174 (W) x 108 (T) mm
Weight:	1.8 Kg (Amplifier only)

Service

Please contact your local authorised dealer or reseller

"If I were not a physicist, I would probably be a musician. I often think in music.

I live my daydreams in music. I see my life in terms of music."

Albert Einstein

Apple, the Apple logo and iPod are trademarks of Apple Computer Inc, registered in the U.S. and other countries

Roth™

Music Cocoon MC4

“Musik ist die Stille zwischen den Noten.”

Claude Debussy



Lieferumfang

- Ein Verstärker
- Ein Adapter
- Drei Stromkabel
- Zwei Lautsprecherkabel
- Ein 3,5 mm Stereokabel
- Eine Fernbedienung
- Zwei zusätzliche iPod-Docks
- Weiße Handschuhe
- Bedienungsanleitung
- Eine Garantiekarte



Herzlichen Glückwunsch zu Ihrer Wahl des Roth Music Cocoon MC4!

Das Team von Roth hat seine ganze Erfahrung bei der Entwicklung professioneller Audiogeräte aufgewendet und präsentiert Ihnen jetzt das MC4.

Die Ingenieure von Roth entwerfen die besten Designs und schlagen damit eine Brücke zwischen herkömmlicher HiFi-Ausrüstung und den neuesten Audioformaten.

Damit Sie in den Genuss der optimalen Leistung dieses Produkts kommen, lesen Sie dieses Benutzerhandbuch bitte sorgfältig durch und verwenden Sie Ihren Roth Music Cocoon nur laut Bedienungsanleitung.

James A. Roth

England, Januar 2007

Im Gedenken an:

James Brown. 3. Mai 1933 - 25. Dezember 2006

Miles Davis. 26. Mai 1926 - 28. September 1991

“Ich denke immer kreativ. Meine Zukunft beginnt, wenn ich morgens aufwache. Und jeden Tag finde ich etwas Kreatives mit meinem Leben anzufangen.”

- Miles Davis

Roth

Music Cocoon MC4

Features

- Reiner Hi-Resolution Röhrensound
- 2 Vorverstärkerröhren
- Unterstützt verschiedene Musikquellen: iPod, CD und MP3
- Lautstärkeregler
- iPod aufladen
- Überhitzungsschutz (85°C)
- Kurzschlusschutz für Lautsprecher
- Lautsprecherschutz beim Einschalten
- Sicherungsschutz im Adapter



WARNING

High voltage inside unit. Do not open this unit.

This unit is requires a special power supply adaptor: ETU-751PS-01 and must not be connected directly to AC mains power.

“Das Musikbusiness ist ein grausamer, seichter Schützengraben, in dem das Geld regiert, ein langer Kunststoffkorridor, wo Diebe und Zuhälter ihr Unwesen treiben und gute Menschen vor die Hunde gehen. Und eine schlechte Seite hat es auch.”

Hunter
S.Thompson

Sicherheitshinweise

- Bedienungsanleitung lesen - Vor der Inbetriebnahme des Roth MC4 alle Sicherheits- und Betriebshinweise sorgfältig durchlesen.
- Bedienungsanleitung zur späteren Bezugnahme sicher aufbewahren.
- Alle in diesem Handbuch aufgeführten Hinweise befolgen.
- Alle in diesem Handbuch aufgeführten Sicherheitshinweise beachten.
- Dieses Gerät NICHT in der Nähe von Wasser aufstellen, d. h. Badewannen, Waschbecken, Waschmaschinen, Swimmingpools, Sauna usw.
- Nicht direkter Sonneneinstrahlung oder extremen Temperatur- oder Luftfeuchtigkeitsschwankungen aussetzen.
- Nicht unmittelbar neben direkten Wärmequellen wie Heizkörpern, Herden, Gasöfen, offenem Feuer oder Kerzen aufstellen.
- Sicherstellen, dass das Gerät vor der Inbetriebnahme auf einem sauberen, trockenen und flachen Untergrund steht.
- Gerät nicht fallen lassen, die Regler nicht unnötig stark betätigen oder schwere Gegenstände auf das Gerät stellen.
- Das MC4 nicht übermäßig stark verstauben lassen.
- Mit einem weichen, trockenen Tuch reinigen; falls nötig ein feuchtes Tuch, jedoch keine Lösungsmittel verwenden.
- Sicherstellen, dass das Gerät an einem ausreichend belüfteten Platz aufgestellt wird. Die Belüftung des MC4 nicht blockieren.
- Nicht auf Betten, Sofas, Teppichen, in geschlossenen Bücherregalen / Schränken oder an einem anderen Platz aufstellen, wo die Belüftung des Geräts gestört wird und es dadurch zu Überhitzung kommen könnte.
- Sicherstellen, dass das Gerät an der korrekten Stromquelle (wie auf dem Gerät angegeben) angeschlossen wird. Das MC4 ausstecken, wenn es längere Zeit nicht benutzt wird. Immer sicherstellen, dass die Stromkabel sicher verlegt sind und keine Stolperfalle darstellen.
- Dieses Gerät kann heiß werden. Die Röhren nicht berühren und von Säuglingen und Kindern fernhalten.
- Um Stromschläge zu vermeiden, dürfen die vordere und hintere Abdeckung des Geräts nicht abgenommen werden - dahinter verbergen sich keine vom Benutzer austauschbaren Teile.
- Wenn das Gerät von einem kühlen an einen warmen Platz gebracht wird, kann sich auf der Oberfläche der Vakuumröhre Kondensation bilden. In diesem Fall bitte eine Stunde warten, bevor das Gerät in Betrieb genommen wird, um ein Auslaufen oder Explodieren der Vakuumröhre aufgrund plötzlicher Erwärmung zu verhindern.
- Das MC4 sollte in den folgenden Fällen von einem autorisierten Servicetechniker inspiziert werden:
 - Stromversorgung oder Kabel wurden beschädigt.
 - Ein Gegenstand ist auf das Gerät gefallen.
 - Das Gerät war Regen oder Feuchtigkeit ausgesetzt.
 - Das Gerät scheint nicht normal zu funktionieren oder weist plötzliche Leistungsänderungen auf.
 - Das Gerät wurde fallen gelassen.
- Bei nicht autorisierten Veränderungen oder Modifizierungen dieses Geräts erlischt die Herstellergarantie.

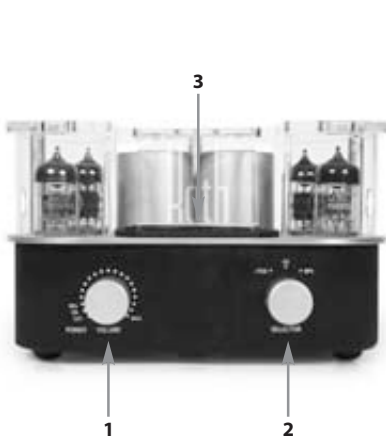

Vorderseite

- 1 Netzschalter / Lautstärkeregler
- 2 Wahlschalter für Inputquelle:
iPod/CD/MP3
- 3 iPod-Dock oben auf dem Gerät

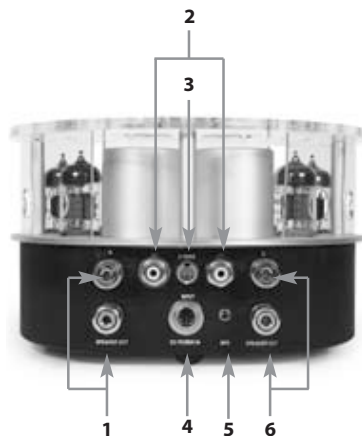

Rückseite

- 1 LAUTSPRECHERAUSGANG rechter Kanal
- 2 CD-Eingang
- 3 S-VIDEO-Ausgang
- 4 GLEICHSTROM EINGANG
- 5 MP3-Eingang
- 6 LAUTSPRECHERAUSGANG linker Kanal

Fernbedienung

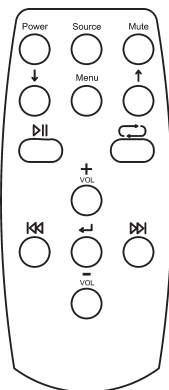

- Zum Einschalten drücken und 3 Sek.gedrückt halten. Zum Ausschalten nochmals drücken und 2 Sek. gedrückt halten.
- Auswahl: iPod, CD oder MP3
- Stumm
- iPod-Menü
- Nach oben
- Nach unten
- Play oder Pause
- Wiederholen
- Laut
- Leise
- Nächster Track
- Letzter Track
- Eingabe

Erste Schritte

1 1 Audioquellen

Eine Audioquelle wie folgt anschließen:



A. iPod: Stellen Sie Ihren iPod in das Dock.

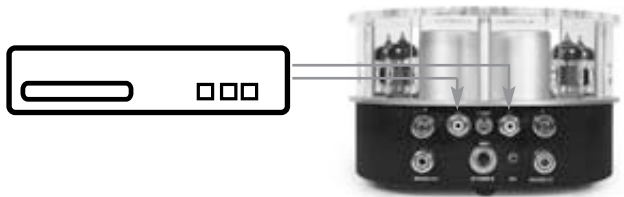

B. CD-Player: Schließen Sie Ihren CD/DVD-Player mit RCA-Kabeln an den CD-Eingang an

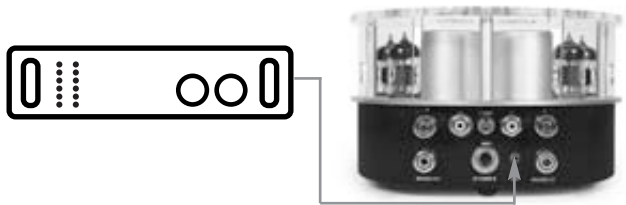

C. MP3-Player: Schließen Sie Ihren MP3-Player mit 3,5 mm Stereokabeln an den MP3-Eingang an.

“Unsere
süßesten Lieder
sind die, die von
den traurigsten
Gedanken
erzählen.”

Percy
Bysshe Shelley

Erste Schritte

2 Lautsprecher



Den Verstärker mit den beigefügten Audiokabeln an die Lautsprecher anschließen und dabei sicherstellen, dass rechter und linker Kanal korrekt besetzt sind. Lautsprecher mit einer Impedanz über 8 Ohm wählen, da ansonsten das Verstärkersystem beschädigt werden könnte.

3 Strom

ACHTUNG:
Bitte beachten: Bei falscher Spannung wird Ihr Verstärkersystem beschädigt.



Stromkabel auf der Rückseite des Verstärkers einstecken. Die Spannung auf dem Adapter an Ihre Netzspannung (110 oder 230 V) anpassen. Stromkabel am Adapter anschließen und das andere Ende in eine Wechselstrom-Wandbuchse einstecken.

- 4 Wenn Ihr iPod über einen Videoausgang verfügt, können Sie den Verstärker mit einem S-Video-Kabel (nicht im Lieferumfang enthalten) an Ihren Fernseher oder Computerbildschirm anschließen und sich Videodateien ansehen.
- 5 Adapter einschalten.
- 6 Den Lautstärkereglern am Verstärker oder den Einschaltknopf auf der Fernbedienung drücken und 3 Sek. gedrückt halten, um das Gerät einzuschalten. Die rote Stromanzeigeleuchte brennt und blinkt dann ca. 15 Sek. In dieser Zeit erwärmen sich die Röhren langsam. Wenn die Anzeige aufhört zu blinken, leuchtet die grüne LED am Lautstärke- und am Inputquellenregler auf. Das Röhrensystem ist nun betriebsbereit.

Hinweis:

Um Strom zu sparen und die Lautsprecher zu schonen, reduziert sich die Lautstärke auf das niedrigste Niveau, wenn der Verstärker ausgeschaltet wird.

Technische Daten

Leistung:	13 W x 2
Frequenz:	20 Hz ~ 30 KHz
THD:	< 0,5 %
SNR:	> 90 dB
Eingangsimpedanz:	100 k Ω
Ausgangsimpedanz:	8 Ω
Wechselstromversorgung:	110 V/230 V AC wählbar, 50 Hz/60 Hz
Stromverbrauch:	50 V/A
Röhrentyp:	12AX7 x 2, 12AU7 x 2 MOSFET
Input-Möglichkeiten:	iPod, CD, MP3
Abmessungen:	187 (L) x 174 (B) x 108 (T) mm
Gewicht:	1,8 kg (nur Verstärker)

Service

Wenden Sie sich bitte an Ihren autorisierten Händler oder Wiederverkäufer.

“Wenn ich kein
Physiker wäre,
wäre ich
wahrscheinlich
Musiker. Ich
denke oft
musikalisch. Ich
lebe meine
Tagträume
musikalisch. Ich
sehe mein Leben
in Form von
Musik.”
Albert Einstein

Apple, das Apple-Logo und iPod sind in den USA sowie in anderen
Ländern eingetragene Warenzeichen von Apple Computer Inc.

Roth™

Music Cocoon MC4

"La música es el silencio entre las notas"

Claude Debussy



Contenido del kit

- Un amplificador
- Un adaptador
- Tres cables de corriente
- Dos cables para altavoz
- Un cable de 3,5 mm para estéreo
- Un mando a distancia
- Dos puertos adicionales para iPods
- Guantes blancos
- Guía de uso
- Una tarjeta de garantía



Enhorabuena por haber elegido el Music Cocoon MC4 de Roth

El equipo de Roth ha utilizado su vasta experiencia en el desarrollo de productos para la industria de sistemas de audio profesionales, para traerle el MC4.

Los ingenieros de Roth están a la vanguardia del diseño de productos que llenan el vacío existente entre la alta fidelidad y los nuevos formatos de audio emergentes.

Para obtener el mejor rendimiento de este producto, lea atentamente este manual de uso y utilice el Music Cocoon de Roth siempre de acuerdo a las instrucciones.

James A. Roth

Inglaterra, enero de 2007

Dedicado a la memoria de:

James Brown. 3 de mayo de 1933 - 25 de diciembre de 2006

Miles Davis. 26 de mayo de 1926 - 28 de septiembre de 1991

"Siempre estoy pensando en crear algo. Mi futuro empieza cada mañana cuando me despierto. Todos los días encuentro algo creativo que hacer con mi vida."

- Miles Davis

Roth

Music Cocoon MC4

Prestaciones

- Puro sonido de alta resolución por válvula termoiónica
- Válvula de 2 preamplificadores
- Compatible con distintas fuentes de música: iPod, CD y MP3
- Control del volumen
- Cargador de iPod
- Protección contra sobrecalentamiento (85 °C)
- Protección contra cortocircuitos de los altavoces
- Protección de los altavoces durante el encendido
- Protección por fusibles en el adaptador



WARNING

High voltage inside unit. Do not open this unit.

This unit is requires a special power supply adaptor: ETU-751PS-01 and must not be connected directly to AC mains power.

“El negocio de la música es una zanja cruel y frívola llena de dinero, un pasillo largo de plástico por donde ladrones y chulos corren a sus anchas, y donde las buenas personas mueren como perros. Y también tiene un lado negativo.”

Hunter
S. Thompson

Instrucciones de seguridad

- Lea las instrucciones. Se deberán leer atentamente todas las instrucciones de seguridad y de manejo antes de poner en funcionamiento el Roth MC4
- Guarde bien las instrucciones por si necesita consultarlas más adelante.
- Siga todas las instrucciones que se detallan en este manual.
- Observe todas las advertencias de seguridad que se indican en este manual.
- Esta unidad NO debe situarse cerca del agua. Evite colocarla cerca de bañeras, lavabos, fregaderos, lavadoras, piscinas, saunas, etc.
- Evite exponerla a la luz solar directa o a temperaturas o humedades extremas.
- No la coloque cerca de fuentes directas de calor, como radiadores, cocinas, estufas, llamas o velas.
- Asegúrese de ubicar la unidad sobre una superficie limpia, seca y plana antes de ponerla en marcha.
- No deje caer la unidad, no ejerza demasiada fuerza al manejar los controles, y no coloque objetos pesados sobre la unidad.
- No permita la acumulación excesiva de polvo sobre la MC4.
- Para limpiarla, utilice un paño suave seco. Si es necesario, utilice un paño húmedo sin disolventes.
- Asegúrese de que la zona donde está situada la unidad tenga una buena ventilación. No coloque la MC4 en una posición en la que pueda quedar obstruida su ventilación.
- Evite colocarla sobre camas, sofás, alfombras, estantes o armarios cerrados que puedan impedir la correcta ventilación del producto, haciendo que se sobrecaliente.
- Asegúrese de conectar la unidad al suministro eléctrico como se indica en la unidad misma. Desenchufe la MC4 cuando no la vaya a utilizar durante un tiempo prolongado. Asegúrese siempre de que los cables eléctricos estén situados en un lugar seguro donde no obstruyan el paso de las personas.
- Este producto puede calentarse. No toque las válvulas y manténgalo alejado de niños y bebés.
- Para evitar el riesgo de electrocución, no intente extraer la tapa de la parte trasera de la unidad; no contiene piezas de cuyo mantenimiento o reparación pueda ocuparse el usuario.
- Al trasladar este producto de un lugar frío a uno cálido, puede que se forme condensación en la superficie de la válvula termoiónica. De ser así, deje transcurrir una hora antes de utilizar la unidad. Esto evitará que se produzcan fugas en la válvula o que reviente debido a un calentamiento repentino.
- La MC4 deberá ser reparada por un técnico autorizado en cualquiera de los siguientes casos:
 - Si resulta dañado el suministro o el cable de corriente
 - Si cae un objeto sobre la unidad golpeándola
 - Si la unidad queda expuesta a la lluvia o la humedad.
 - Si parece que la unidad no funciona normalmente, o si se produce un cambio repentino en su rendimiento.
 - Si se ha dejado caer la unidad.
- Todo cambio o modificación no autorizado de este equipo anulará la garantía del fabricante.



Panel delantero

- 1 Interruptor de encendido/volumen
- 2 Selector de fuente de entrada iPod/CD/MP3
- 3 Puerto para iPod en la parte superior de la unidad

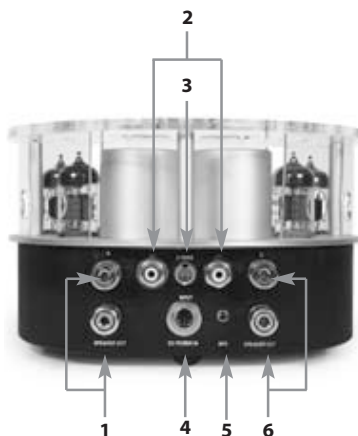

Panel trasero

- 1 SALIDA DE ALTAVOZ, canal derecho
- 2 Entrada de fuente en CD
- 3 Salida de S-VÍDEO
- 4 ENTRADA DE CC
- 5 Entrada de MP3
- 6 SALIDA DE ALTAVOZ, canal izquierdo

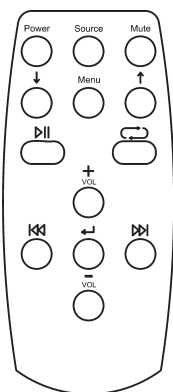

Mando a distancia

- Pulsar y mantener pulsado durante 3 segundos para encender. Volver a pulsar y mantener pulsado durante 2 segundo para apagar.
- Selección de iPod, CD o MP3
- Silencio
- Menú iPod
- Anterior
- Siguiente
- Reproducir o Pausa
- Repetir
- Subir volumen
- Bajar volumen
- Canción siguiente
- Canción anterior
- Intro

Para empezar

1 Fuentes de audio

Conecte una de las fuentes de audio como se indica a continuación



A. iPod : Acople el iPod al puerto

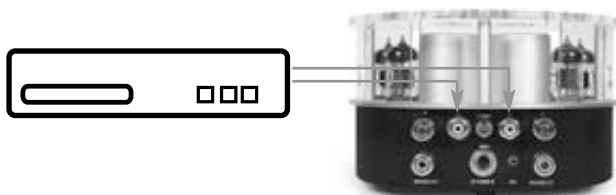

B. Reproductor de CD: Conecte el reproductor de CD/DVD a los orificios de entrada de CD con cables para tomas RCA.



C. Reproductor de MP3: Conecte el reproductor de MP3 a los orificios de entrada de MP3 con cables para tomas RCA de 3,5 mm.

"Nuestras
canciones más
dulces son las
que hablan
de los
pensamientos
más tristes."

Percy
Bysshe Shelley

Para empezar

2 Altavoces



Conecte el amplificador a los altavoces con los cables provistos a tal fin, y asegúrese de que los canales derecho (R) e izquierdo (L) estén conectados correctamente. Seleccione una impedancia superior a 8 ohmios para los altavoces, puesto que de no ser así podría dañar el sistema amplificador.

3 Suministro eléctrico

ADVERTENCIA::
Si selecciona un voltaje incorrecto, el sistema amplificador resultará dañado.



Inserte el cable eléctrico en el panel trasero del amplificador. Seleccione el voltaje del adaptador de acuerdo con la tensión local de red (110 ó 230 V). Conecte el cable eléctrico al adaptador y enchufe el otro extremo a una toma de corriente alterna de pared.

- 4 Si su iPod tiene salida de vídeo, puede utilizar un cable de S-vídeo (no incluido) para conectar el amplificador a su televisor o monitor. Así podrá ver y disfrutar de sus archivos de vídeo en la televisión o en el monitor.
- 5 Encienda el adaptador con el interruptor.
- 6 Pulse y mantenga pulsado el interruptor de volumen o el botón de encendido del mando a distancia para encender la unidad. Se encenderá el indicador rojo de protección eléctrica. Después parpadeará durante unos 15 segundos. Entretanto, las válvulas se iluminarán gradualmente. Una vez que el indicador deje de parpadear, se encenderá el piloto verde del volumen y el del selector de fuente. Después de esto, el sistema de válvulas estará ya listo para funcionar.

Nota:

Para proteger el suministro eléctrico y los altavoces, cuando apague el amplificador el volumen bajará al mínimo nivel.

Especificaciones

Potencia de salida:	13 w x 2
Respuesta de frecuencia:	20 Hz ~ 30 kHz
T.H.D.:	< 0,5 %
Relación S/N:	> 90 dB
Impedancia de entrada:	100 kohmios
Impedancia de salida:	8 ohmios
Entrada de CA:	110 V/230 V de CA seleccionable, 50 Hz/60 Hz
Consumo de potencia:	50 VA
Tipo de válvula:	12AX7 x 2, 12AU7 x 2 MOS FET
Selectores de entrada:	iPod, CD, MP3
Medidas:	187 mm (largo) x 174 mm (ancho) x 108 mm (alto)
Peso:	1,8 kg (sólo amplificador)

Mantenimiento

Póngase en contacto con su concesionario o revendedor autorizado.

"Si no fuera físico, seguramente sería músico. A menudo pienso en música.

Vivo mis ensoñaciones en música. Veo mi vida en términos musicales."

Albert Einstein

Apple, el logotipo de Apple y iPod son marcas comerciales de Apple Computer Inc, registrada en el Registro Mercantil de EE. UU. y otros países.

Roth™

Music Cocoon MC4

"La musique c'est le silence entre les notes."

Claude Debussy



Contenu du kit

- Un amplificateur
- Un adaptateur
- Trois cordons d'alimentation
- Deux fils de haut-parleurs
- Un câble stéréo 3,5 mm
- Une télécommande
- Deux supports iPod supplémentaires
- Des gants blancs
- Mode d'emploi
- Carte de garantie



Félicitations pour avoir choisi le Roth Music Cocoon MC4

L'équipe de Roth s'est appuyée sur sa grande expérience de développement de produits pour l'industrie audio professionnelle pour mettre à votre disposition le MC4.

Les ingénieurs Roth sont à l'avant-garde des études de conception permettant de combler l'écart entre la Haute Fidélité et les nouveaux formats audio.

Pour optimiser les performances de ce produit, lisez attentivement ce manuel et utilisez votre Roth Music Cocoon uniquement conformément aux instructions.

James A. Roth
Angleterre, janvier 2007

Dédié à la mémoire de :

James Brown. 3 mai 1933 - 25 décembre 2006
Miles Davis. 26 mai 1926 - 28 septembre 1991

"Je pense toujours en terme de création. Mon avenir débute lorsque je me réveille chaque matin. Chaque jour, je trouve quelque chose de créatif à faire avec ma vie."

- Miles Davis

Caractéristiques

- Tube Haute Résolution donnant un son pur
- 2 tubes pré-ampli
- Prise en charge de différentes sources musicales : i-Pod, CD et MP3
- Commande de volume
- Recharge du iPod
- Protection contre les surchauffes (85°C)
- Protection contre le court-circuit du haut-parleur
- Protection de haut-parleur au moment de son allumage
- Fusible de protection dans l'adaptateur



WARNING

High voltage inside unit. Do not open this unit.

This unit is requires a special power supply adaptor: ETU-751PS-01 and must not be connected directly to AC mains power.

“L'activité musicale est une tranchée cruelle et peu profonde pour perdre de l'argent, un long corridor plastique où les voleurs et les charlatans évoluent librement, et les gens honnêtes peuvent mourir comme des chiens. Il y a aussi un aspect négatif.”

Hunter
S. Thompson

Consignes de sécurité

- Lire les instructions - Toutes les instructions de sécurité et de fonctionnement doivent être lues complètement avant de faire fonctionner le Roth MC4
- Conservez les Instructions dans un lieu sûr pour pouvoir les consulter plus tard
- Suivez toutes les instructions données dans ce manuel
- Respectez toutes les consignes de sécurité données dans ce manuel
- Cet appareil ne doit PAS être placé à proximité immédiate de conduite d'eau. Évitez de le placer près des douches, des éviers, des machines à laver, des piscines, des saunas etc.
- Ne pas l'exposer aux rayons solaires directs ou à des températures ou à des taux d'humidité extrêmes
- Ne pas le placer près de source de chaleur directe comme des radiateurs, des poêles, des chaudières à gaz, des flammes nues ou des bougies
- Placer l'appareil sur une surface propre, sèche et plate avant de le faire fonctionner
- Ne pas le laisser tomber, ne pas exercer de force excessive sur les commandes et ne pas placer d'objet lourd sur le système
- Ne pas laisser des quantités excessives de poussière se déposer sur le MC4
- Pour le nettoyer, utilisez un chiffon sec tendre. Si nécessaire, utilisez un chiffon humide sans solvant
- Vérifiez que le local dans lequel l'appareil se trouve dispose d'une ventilation suffisante.
- Ne pas placer le MC4 à un endroit où sa ventilation risque d'être obstruée.
- Évitez de le placer sur des lits, des sofas, des tapis, des boîtiers/armoires fermées et d'autres endroits pouvant gêner sa ventilation, et provoquer donc sa surchauffe
- Vérifiez que l'appareil est connecté à l'alimentation électrique correcte comme indiqué sur l'appareil. Débrancher le MC4 lorsqu'il n'est pas utilisé pendant une longue période. Vérifiez toujours que les câbles d'alimentation sont placés à des endroits sûrs et n'obstruent pas un passage
- Cet appareil peut devenir très chaud. Ne pas toucher les tubes et les maintenir hors de portée des bébés et des enfants
- Pour éviter tout risque d'électrocution, ne pas tenter d'enlever le capot ou la plaque arrière de l'appareil ; l'appareil ne comporte aucune pièce pouvant être réparée par l'utilisateur
- Lorsque cet appareil est déplacé d'un lieu froid à un lieu chaud, la condensation peut se former sur la surface du tube électronique à vide. Dans ce cas, attendre une heure avant de faire fonctionner l'appareil. Ceci évitera la fuite ou le claquage du tube à vide à cause d'une élévation soudaine de température
- L'entretien du MC4 doit être effectué par un technicien agréé dans les cas suivants ;
 - L'alimentation électrique ou le cordon d'alimentation sont endommagés
 - L'appareil est frappé à la suite de la chute d'un objet
 - L'appareil a été exposé à de la pluie ou de l'humidité
 - L'appareil ne semble pas fonctionner normalement ou ses performances changent de manière soudaine
 - On a laissé tomber l'appareil
- Tout changement ou modification non autorisé à cet équipement rendront la garantie du fabricant nulle

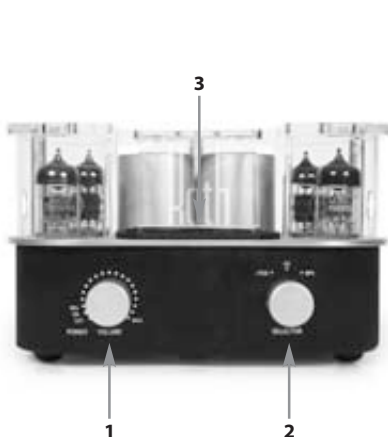

Panneau avant

- 1 Commutateur Alimentation/Volume
- 2 Sélecteur de source d'entrée iPod/CD/MP3
- 3 Support iPod en haut de l'appareil

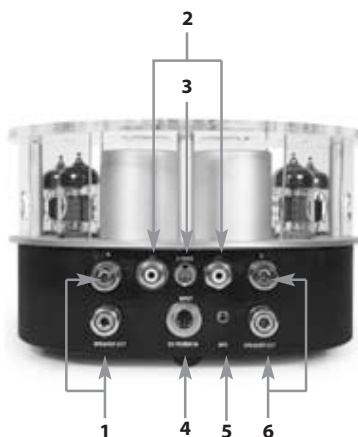

Panneau arrière

- 1 SORTIE HAUT-PARLEUR, voie droite
- 2 source d'entrée CD
- 3 Sortie S-VIDÉO
- 4 ENTREE ALIMENTATION DC
- 5 Entrée MP3
- 6 SORTIE HAUT-PARLEUR, voie gauche

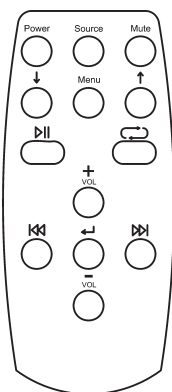

Télécommande

- Appuyer et maintenir enfoncé pendant 3 secondes pour allumer. Appuyer à nouveau et maintenir enfoncé pendant 2 seconde pour éteindre
- Sélection iPod, CD ou MP3
- Silencieux
- Menu iPod
- Up (Remonter)
- Down (Descendre)
- Lecture ou Pause
- Répétition
- Augmentation volume
- Diminution volume
- Piste suivante
- Piste précédente
- Entrée

Mise en route

1 Sources Audio

Raccorder l'une des sources audio ci-dessous



A. iPod : placer votre iPod dans le support

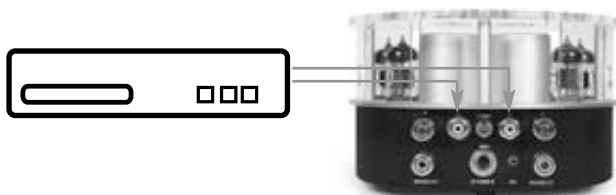

B. Lecteur CD : raccorder votre lecteur CD/DVD aux entrées CD à l'aide des fils à prise jack RCA



C. Lecteur MP3 : raccorder votre lecteur MP3 aux entrées MP3 à l'aide des fils stéréo à prises jack 3,5 mm

"Nos chants les plus doux sont ceux qui nous parlent des pensées les plus tristes"

Percy Bysshe Shelley

Mise en route

2 Haut-parleurs



Raccorder l'amplificateur aux haut-parleurs à l'aide des fils audio ci-joints et vérifiez que les connexions droite (L) et gauche (R) sont correctes. Régler vos haut-parleurs sur une impédance supérieure à 8 ohms, sinon, vous pouvez endommager le système d'amplificateur.

3 Alimentation électrique

ATTENTION DANGER:

La sélection d'une mauvaise tension endommagera votre système d'amplificateur..



Insérer le cordon d'alimentation dans le panneau arrière de l'amplificateur. Sur l'adaptateur, sélectionner la tension correspondant à la tension du réseau local 110V ou 230V. Raccorder le cordon d'alimentation à l'adaptateur et enficher l'autre extrémité dans la prise jack murale AC.

Nota:

Pour protéger l'alimentation et les haut-parleurs, le volume ira à la position de niveau minimum une fois que vous avez éteint l'amplificateur.

- 4 Si votre iPod comporte une sortie vidéo, vous pouvez utiliser le fil S-vidéo (non inclus) pour connecter l'amplificateur à votre TV ou à votre écran de contrôle. Ensuite, vous pouvez visualiser les fichiers vidéo sur l'écran TV ou l'écran de contrôle
- 5 Fermez le commutateur (ON) de l'adaptateur
- 6 Appuyez et maintenez enfoncé pendant 3 secondes le commutateur de volume de l'amplificateur ou le bouton alimentation de la télécommande pour mettre sous tension. Le voyant rouge de protection de l'alimentation s'allume. Ensuite il clignotera pendant environ 15 secondes. En même temps, les tubes s'allumeront progressivement. Une fois que le voyant cesse de clignoter, la diode LED verte s'allumera sur la commande de volume et sur le sélecteur de source. A ce moment, le tube est prêt à fonctionner.

Spécifications

Puissance de sortie:	13W x 2
Réponse en fréquence:	20Hz~ 30KHz
T.H.D (Distorsion Totale):	< 0,5%
Rapport S/B (signal/bruit):	> 90dB
Impédance d'entrée:	100Kohm
Impédance de sortie:	8 ohms
Entrée AC:	110V/230VAC Sélectionnable, 50Hz/60Hz
Consommation de courant:	50 V/A
Type de tube:	12AX7 x 2, 12AU7 x 2 MOS FET
Sélecteurs d'entrée:	iPod,CD,MP3
Dimension:	187 (L) x 174 (W) x 108 (T) mm
Poids:	1,8 Kg (Amplificateur seulement)

Entretien

Contactez votre distributeur ou revendeur local agréé

"Si je n'étais pas un physicien, je serai probablement un musicien. Je pense souvent en terme de musique.

Je vis mes rêves de tous les jours en musique. Je vois ma vie en terme de musique."

Albert Einstein

Apple, le logo Apple et iPod sont des marques commerciales de Apple Computer Inc, enregistrées aux U.S.A. et dans d'autres pays

Roth™

Music Cocoon MC4

"La musica è il silenzio tra le note"

Claude Debussy



Contenuto

- L'amplificatore
- L'alimentatore
- Tre diversi cordoni di alimentazione
- Due cavi per i diffusori
- Un cavetto da 3,5mm
- Il telecomando
- Due vaschette diverse per iPod
- Guanti bianchi
- Manuale istruzioni
- Garanzia



La ringraziamo per aver acquistato il Roth Music Cocoon MC4

La grande esperienza della nostra azienda nell'industria audio professionale, ha permesso il progetto e lo sviluppo dell'amplificatore MC4. Gli ingegneri Roth hanno sviluppato un prodotto che elimina le classiche barriere tra HiFi Hi-End e nuove tecnologie audio.

Per ottenere le migliori prestazioni da questo apparecchio, vi suggeriamo di leggere attentamente questo manuale istruzioni e di utilizzare il Roth Music Cocoon in accordo con le stesse.

James A. Roth England, January 2007

Dedicato alla memoria di:

James Brown. 3 Maggio 1933 - 25 Dicembre 2006

Miles Davis. 26 Maggio 1926 - 28 Settembre 1991

"Il mio pensiero
è sempre quello
di creare. Il mio
futuro inizia
quando mi
sveglio ogni
mattina... Ogni
giorno trovo
sempre qualcosa
di creativo nella
mia vita"
- Miles Davis

Roth

Music Cocoon MC4

Caratteristiche

- Massima qualità sonora valvolare
- 2 valvole di preamplificazione per canale
- Supporta varie sorgenti: i-Pod, CD e MP3
- Controllo del volume
- Ricarica dell'iPod
- Protezione per surriscaldamento (85°C)
- Protezione di cortocircuito in uscita
- Protezione dei diffusori all'accensione
- Protezione con fusibile sull'alimentazione



WARNING

High voltage inside unit.
Do not open this unit.

This unit is requires a special power supply adaptor: ETU-751PS-01 and must not be connected directly to AC mains power.

“L'industria musicale è una trincea crudele ed antieconomica, un corridoio di plastica dove i ladri e gli sfruttatori agiscono indisturbati mentre le persone oneste muiono come i cani. C'è sempre un lato negativo.”

Hunter
S. Thompson

Norme di sicurezza

- Sia le istruzioni di funzionamento che le norme di sicurezza dovrebbero essere lette attentamente prima di accendere il Roth MC4
- Conservare con cura le istruzioni per future consultazioni
- Seguite attentamente tutte le istruzioni di funzionamento riportate in questo manuale
- Seguite attentamente tutte le norme di sicurezza riportate in questo manuale
- Questo apparecchio non deve essere posizionato vicino a fonti d'acqua. Evitare di posizionarlo vicino a lavandini, tubi idraulici, scarichi, lavastoviglie, lavatrici, piscine, saune, ecc
- Evitare l'esposizione diretta ai raggi solari o ad ambienti con alte temperature o umidità, non posizionare l'apparecchio a diretto contatto con fonti di calore come caloriferi, camini, fornelli a gas, candele, ecc
- Assicurarsi che l'apparecchio sia posizionato su una superficie piana e pulita prima di accenderlo
- Non far cadere l'apparecchio, né applicare una forza eccessiva sui comandi o appoggiare oggetti pesanti sopra.
- Non lasciare che si depositi una eccessiva quantità di polvere sul MC4
- Per la pulizia, utilizzare un panno pulito e morbido. Se necessario, utilizzare un panno leggermente inumidito, senza l'utilizzo di solventi.
- Assicurarsi che il posto designato per il posizionamento dell'apparecchio sia sufficientemente ventilato. Non posizionare l' MC4 dove la ventilazione potrebbe essere ostruita. Evitare di posizionarlo su un letto, su un divano, chiuso all'interno di una libreria e in generale in un posto dove ci potrebbe essere interferenza con la sua ventilazione provocandone il surriscaldamento.
- Assicurarsi che l'apparecchio sia collegato alla giusta tensione di rete, come indicato nelle specifiche tecniche. Scollegare l' MC4 dalla tensione di rete, quando non viene utilizzato per un lungo periodo di tempo. Assicurarsi che il cavo di alimentazione sia posizionato in totale sicurezza ed in modo da non intralciare il passaggio.
- Questo apparecchio tende a scaldarsi parecchio. Non toccate le valvole e mantenete i bambini a distanza.
- Per evitare il rischio di scosse elettriche, non aprite mai l'apparecchio, non ci sono parti o componenti che possono essere sostituiti.
- Quando questo apparecchio viene spostato da un ambiente freddo a uno caldo, potrebbe verificarsi della condensa sulla superficie delle valvole. Al verificarsi di questa condizione, si prega di aspettare almeno 1 ora prima di accendere l'apparecchio. Questo evita possibili danni alle valvole dovuti al cambio di temperatura improvviso.
- L' MC4 dovrebbe essere riparato da un tecnico specializzato nei seguenti casi:
 - L'alimentatore o il cavo di alimentazione risultano danneggiati
 - Un oggetto è caduto all'interno dell'apparecchio
 - L'apparecchio è stato esposto alla pioggia o è caduto del liquido all'interno.
 - L'apparecchio ha un funzionamento strano e non continuativo L'apparecchio è caduto
- Qualsiasi intervento o manutenzione non autorizzata all'apparecchio, invaliderà immediatamente la garanzia.

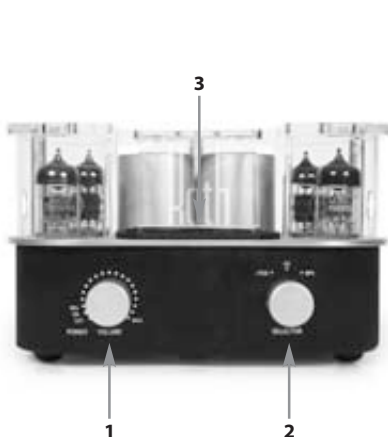

Pannello Frontale

- 1 Interruttore di accensione / volume
- 2 iPod/CD/MP3
- 3 Vaschetta per iPod sopra l'apparecchio

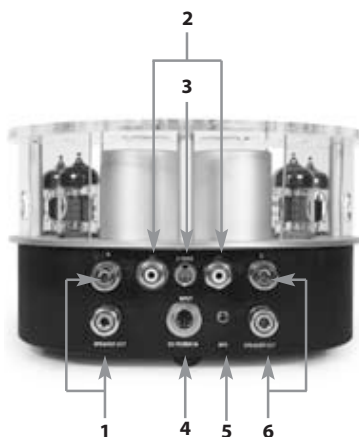

Pannello Posteriore

- 1 Morsetti per i diffusori, canale destro
- 2 Ingresso CD
- 3 Uscita S-Video
- 4 Presa di alimentazione
- 5 Ingresso MP3
- 6 Morsetti per I diffusori, canale sinistro

Telecomando

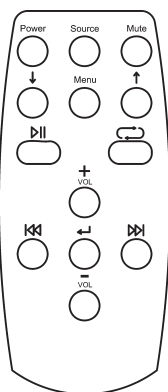

- Power**
- Premere e mantenere premuto per 3 secondi per accendere. Premere ancora e mantenere premuto per 2 secondo per spegnere
- Source**
- Seleziona iPod, CD o MP3
- Mute**
- Silenziamento (Mute)
- Menu**
- Menù dell'iPod
- Su
- Giù

- ⏸ Riproduzione o Pausa
- 🔄 Ripetizione
- ⏮ Volume su
- ⏭ Volume giù
- ▶▶ Brano successivo
- ◀◀ Brano precedente
- ➡ Invio

Istruzioni di collegamento

1 Collegamento delle sorgenti audio

Collegare le varie sorgenti audio nel modo seguente



A. iPod: posizionare il vostro iPod nella vaschetta superiore

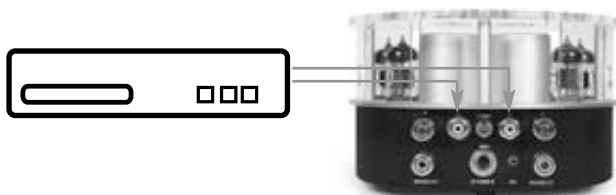

B. Lettore di CD/DVD: Collegate il vostro lettore di CD/DVD negli ingressi CD con un cavo RCA stereo



C. Lettore MP3: Collegate il vostro lettore MP3 nell'ingresso MP3 con un cavo stereo jack da 3.5mm

“Le nostre
canzoni più
melodiche sono
quelle che
raccontano i
pensieri più
tristi”

Percy
Bysshe Shelley

Istruzioni di collegamento

2 Collegamento dei diffusori



Collegare l'amplificatore ai diffusori tramite i cavi forniti in dotazione, assicurandosi di rispettare sia la giusta polarità (positivo e negativo), che il canale sinistro e destro. Assicurarsi che i diffusori abbiano un' impedenza superiore a 8 ohm, altrimenti si potrebbe danneggiare l'amplificatore.

3 Collegamento alla tensione di alimentazione

ATTENZIONE:
Una tensione di alimentazione sbagliata, danneggia irreparabilmente l'amplificatore.



Inserire il cavo di alimentazione proveniente dell'alimentatore, nella presa posteriore dell'amplificatore. Selezionare la tensione di alimentazione (110V o 230V) sull'alimentatore, in accordo con quella fornita nella vostra nazione. Collegare il cordone di alimentazione nell'alimentatore e inserire la spina nella presa di tensione a muro.

- 4 Se il vostro iPod ha l'uscita video, potete prelevare la stessa tramite un cavo S-Video (non in dotazione) dal connettore d'uscita posteriore S-Video. In questo modo sarete in grado di vedere i vostri filmati su un monitor TV.
- 5 Accendere l'interruttore sull'alimentatore
- 6 Per accendere l'amplificatore, ruotare in senso orario la manopola sinistra del volume sull'amplificatore oppure premere e mantenere premuto per 3 secondi il tasto Power sul telecomando. Il led rosso di protezione si accenderà, lampeggiando per circa 15 secondi. Contemporaneamente le valvole si accenderanno gradualmente. Allo spegnimento del led rosso, si accenderanno i led verdi del volume e della selezione della sorgente. A questo punto l'amplificatore sarà pronto per funzionare.

Nota:

Quando l'amplificatore viene spento, il volume viene automaticamente e riportato al minimo, questo per proteggere sia l'amplificatore che i diffusori collegati, all'accensione successiva.

Specifiche

Potenza d'Uscita:	13Wx2
Risposta in Frequenza:	20Hz-20KHz (+/- 1,5dB)
Distorsione Armonica:	< 0,5%
Rapporto Segnale/Rumore:	> 90dB
Impedenza d'Ingresso:	100Kohm
Impedenza d'Uscita:	8ohm
Valvole:	12AX7 X 2, 12AU7 x 2 Mosfet
Alimentazione:	110/230VAC, 50/60Hz
Dimensioni (lxaxp):	187mm (L) x108mm (P) x174mm (A)
Peso:	1,8Kg

Assistenza Tecnica

Se necessitate di assistenza tecnica, potete fare riferimento direttamente al negozio o rivenditore dove avete acquistato il prodotto

"Se non fossi stato un fisico, probabilmente sarei stato un musicista. Penso spesso alla musica. Vivo i miei sogni con la musica. Vivo la mia vita in termini musicali."

Albert Einstein

Apple, i loghi Apple e iPod sono marchi registrati da Apple Computer Inc. in US e in altri stati

Roth

Music Cocoon MC4

Roth™

Music Cocoon MC4

"Muziek is de stilte tussen de noten in."

Claude Debussy



Inhoud

- Een versterker
- Een adapter
- Drie stroomsnoeren
- Twee luidsprekersnoeren
- Een 3,5 mm stereokabel
- Een afstandsbediening
- Twee extra iPodhouders
- Witte handschoenen
- Handleiding
- Een garantiekaart



U bent de gelukkige eigenaar van de Roth Music Cocoon MC4!

Het team van Roth heeft de MC4 ontwikkeld op basis van al hun ervaring op het gebied van productontwikkeling voor de professionele audiosector.

De technici van Roth ontwikkelen revolutionaire producten, die de overbrugging vormen tussen High Fidelity en de opkomende geluidsformaten.

Lees eerst deze handleiding goed door, wilt u dit product optimaal inzetten. Gebruik de Roth Music Cocoon alleen volgens de aanwijzingen in deze handleiding.

James A. Roth

Engeland, januari 2007

Ter nagedachtenis aan:

James Brown: 3 mei 1933 - 25 december 2006

Miles Davis: 26 mei 1926 - 28 september 1991

"Ik ben altijd bezig met creëren. Mijn toekomst begint zodra ik 's ochtends opsta. Elke dag doe ik iets creatiefs in mijn leven."

- Miles Davis

Roth

Music Cocoon MC4

Kenmerken

- Hi-Resolution pure tubesound
- 2 pre-amp buizen
- Ondersteunt verschillende muziekbronnen: i-Pod, cd en mp3
- Volumeregeling
- iPod opladen
- Bescherming tegen oververhitting (85°C)
- Bescherming tegen luidsprekerkortsluiting
- Luidsprekerbescherming bij het aanzetten
- Zekeringbescherming in de adapter



WARNING

High voltage inside unit. Do not open this unit.

This unit is requires a special power supply adaptor: ETU-751PS-01 and must not be connected directly to AC mains power.

“De muziekindustrie is een wrede en oppervlakkige geldgoot, een lange plastic gang waar dieven en pooiers hun gang kunnen gaan en goede mensen als honden sterven. De muziekindustrie heeft ook een negatieve kant.”

Hunter
S. Thompson

Veiligheidsaanwijzingen

- Lees deze aanwijzingen goed door - Alle veiligheids- en bedieningsaanwijzingen moet goed doorgenomen worden, voordat u de Roth MC4 gaat gebruiken.
- Berg de handleiding goed op.
- Volg alle aanwijzingen in deze handleiding.
- Volg alle veiligheidswaarschuwingen in deze handleiding.
- Dit toestel mag NOOIT in de buurt van water worden neergezet. Plaats dit toestel niet in de buurt van ligbaden, gootstenen, wasmachines, zwembaden, sauna's, enz.
- Vermijd blootstelling aan direct zonlicht of aan extreme temperaturen of vochtigheidsgraden.
- Plaats dit toestel niet in de buurt van directe warmtebronnen, zoals verwarmingselementen, kachels, gashaarden, vlammen of kaarsen.
- Zorg dat het toestel op een schoon, droog en horizontaal oppervlak staat.
- Laat het toestel niet vallen. Druk niet te hard op de bedieningsknoppen en plaats geen zware voorwerpen bovenop het toestel.
- Zorg dat er niet te veel stof op de MC4 blijft liggen.
- Gebruik een zachte droge doek om het toestel schoon te maken. Zo nodig kunt u ook een vochtige doek zonder oplosmiddelen gebruiken.
- Zorg dat de ruimte waar het toestel in staat goed is geventileerd. Plaats de MC4 niet op een plaats waar de ventilatie geblokkeerd kan raken.
- Plaats het toestel niet op bedden, zitbanken, vloerkleden, in gesloten boekenkasten/kastjes of ergens anders waar de ventilatie niet goed functioneert, waardoor het toestel oververhit raakt.
- Zorg dat het toestel op de juiste voeding is aangesloten, zoals op de behuizing staat aangegeven. Haal de stekker van de MC4 uit het stopcontact als u het toestel lange tijd niet gebruikt. Zorg er altijd voor dat de stroomsnoeren veilig liggen, zodat niemand erover kan struikelen.
- Het toestel kan warm worden. Raak de buizen niet aan en houd het toestel uit de buurt van baby's en kinderen.
- Vermijd kans op elektrische schokken en probeer nooit om het deksel of het achterpaneel van het toestel af te halen - dit toestel bevat geen onderdelen die onderhouden hoeven te worden.
- Wanneer het toestel van een koude naar een warme ruimte wordt verplaatst, kan er condens op het oppervlak van de vacuümbuis ontstaan. Als dit het geval is, wacht dan minstens 1 uur voordat u het toestel begint te gebruiken. Hierdoor vermijdt u dat het toestel gaat lekken of dat de vacuümbuis kapot gaat vanwege de plotselinge temperatuurverandering.
- De MC4 moet in de volgende omstandigheden door een erkende reparateur worden gerepareerd:
 - Schade aan de stroomvoorziening of het stroomsnoer
 - Het toestel is door een vallend voorwerp geraakt
 - Het toestel is blootgesteld aan regen of vocht.
 - Het toestel lijkt niet normaal te functioneren of functioneert plotseling anders.
 - Het toestel is gevallen.
- Door ongeoorloofde wijzigingen of veranderingen aan dit toestel vervalt de garantie.



Voorpaneel

- 1 Stroom- en volumeschakelaar
- 2 iPod/cd/mp3 invoerbronschakelaar
- 3 iPodhouder bovenop het toestel

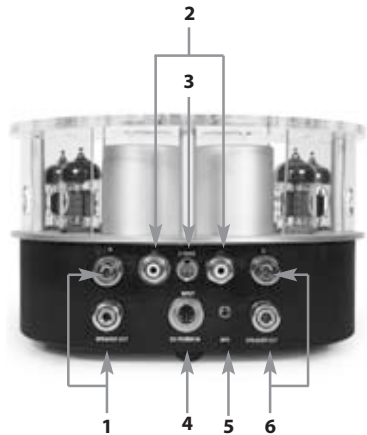

Achterpaneel

- 1 LUIDSPREKER UIT, rechterkanaal
- 2 CD-invoer
- 3 S-VIDEO-uitvoer
- 4 DC STROOM IN
- 5 MP3-invoer
- 6 LUIDSPREKER UIT, linkerkanaal

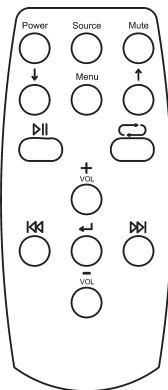

Afstandsbediening

- Houd de knop 3 seconden lang ingedrukt om het apparaat aan te zetten. Houd de knop 2 seconde lang ingedrukt om het apparaat weer uit te zetten.
- Kies iPod, cd of mp3
- Dempen
- iPod-menu
- Omhoog
- Omlaag
- Afspelen of pauzeren
- Herhalen
- Volume omhoog
- Volume omlaag
- Volgend nummer
- Vorig nummer
- Enter

Beginnen

1 Geluidsbronnen

Sluit één van de geluidsbronnen als volgt aan:



A.. iPod: Plaats uw iPod in de houder

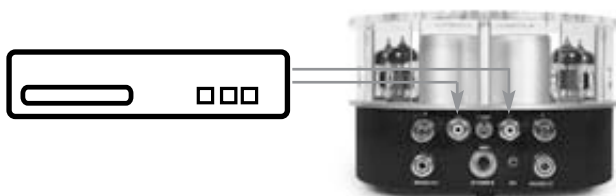

B. Cd-speler: Sluit uw cd/dvd-speler met de RCA-stekkers aan op de cd-invoercontacten



C.. Mp3-speler: Sluit uw mp3-speler met de 3,5 mm stereokabels aan op de mp3-invoercontacten

"Onze mooiste
liedjes vertellen
de droefste
verhalen."

Percy
Bysshe Shelley

Beginnen

2 Luidsprekers



Sluit de versterker met de meegeleverde geluidsbronsnoeren aan op de luidsprekers, waarbij u ervoor zorgt dat de L en R verbindingen juist tot stand worden gebracht. Kies luidsprekers met een impedantie die groter is dan 8 ohm, anders beschadigt u het systeem.

3 Stroomvoorziening

WAARSCHUWING:
Als u het verkeerde voltage instelt, raakt het systeem beschadigd.



Steek het stroomsnoer in het achterpaneel van de versterker. Kies het voltage van de adapter (al naar gelang het voltage waar u zich bevindt: 110 V of 230 V). Sluit het stroomsnoer aan op de adapter en steek het andere uiteinde in een stopcontact.

- 4 Als uw iPod een video-uitvoer heeft, kunt u het S-video-snoer (niet meegeleverd) gebruiken om de versterker op uw tv of scherm aan te sluiten. Zodoende kunt u videobestanden op uw tv of scherm bekijken.
- 5 Zet de stroomschakelaar van de adapter aan.
- 6 Houd de volumeschakelaar van de versterker of de stroomknop van de afstandsbediening 3 seconden lang ingedrukt om het toestel aan te zetten. Het rode stroombeschermingslichtje gaat branden. Daarna knippert het circa 15 seconden. In de tussentijd gaan de buizen langzaam aan. Zodra het lichtje stopt met knipperen, gaat de groene LED van de volume- en stroomschakelaar aan. Dit betekent dat het buissysteem klaar is voor gebruik.

NB:

Ter bescherming van de stroomvoorziening en de luidsprekers, gaat het volume op de minimumstand staan zodra u de versterker hebt uitgezet.

Specificaties

Outputvermogen:	13 W x 2
Frequentierespons:	20 Hz ~ 30 KHz
T.H.D:	< 0,5 %
S/N-ratio:	> 90 dB
Invoerimpedantie:	100 k ohm
Uitvoerimpedantie:	8 ohm
Stroomvoorziening:	110 V/230 VAC instelbaar, 50 Hz/60 Hz
Stroomverbruik:	50 V/A
Buistype:	12AX7 x 2, 12AU7 x 2 MOS FET
Invoerselectie:	iPod, cd, mp3
Afmetingen:	187 (L) x 174 (H) x 108 (B) mm
Gewicht:	1,8 kg (alleen versterker)

Onderhoud

Neem contact op met uw erkende dealer of winkelier

"Als ik geen natuurkundige was, dan was ik waarschijnlijk muzikant geworden. Vaak denk ik in muziek. Ik leef mijn dagdromen uit in muziek. Mijn leven krijgt vorm door muziek."

Albert Einstein

Apple, het Apple-logo en iPod zijn handelsmerken van Apple Computer Inc, gedeponeerd in de VS en in andere landen

Roth™

Music Cocoon MC4

"Musikk er stillheten mellom notene."

Claude Debussy



Innhold

- En forsterker.
- En adapter.
- Tre strømledninger.
- To høytalerledninger.
- En 3,5 mm stereokabel.
- En fjernkontroll.
- To ekstra iPod-dokker.
- Hvite hansker.
- Brukerhåndbok.
- Garantikort.



Gratulerer med din nye Roth Music Cocoon MC4.

Vi ved Roth har benyttet oss av vår brede erfaring fra produktutvikling innen den profesjonelle lydindustrien for å kunne gi deg MC4.

Ingeniørene ved Roth er i forkant av utviklingen når det gjelder design som bygger bro mellom High Fidelity og de nye lydformatene.

For å få best mulig utbytte av Roth Music Cocoon MC4 bør du lese denne brukerhåndboka nøye. Anlegget må bare brukes som beskrevet i håndboka.

James A. Roth

England, januar 2007

Gratulerer med din nye Roth Music Cocoon MC4:

James Brown 3.mai 1933 - 25.desember 2006

Miles Davis 26. mai 1926 - 28. september 1991

"Jeg tenker alltid på å skape noe. Framtiden min begynner når jeg våkner hver morgen. Jeg finner på noe kreativt å gjøre med livet mitt hver eneste dag."

- Miles Davis

Roth

Music Cocoon MC4

Utstyr

- Høyoppløslig ren rørl lyd
- 2 pre-amp rør
- Støtter forskjellige musikkilder: iPod, CD og MP3
- Volumkontroll
- Opplading av iPod
- Vern mot overopppvarming (85°C)
- Vern mot kortslutning av høyttaler
- Høyttalervern når anlegget skrur på
- Sikringsvern i adapteren



WARNING

High voltage inside unit. Do not open this unit.

This unit is requires a special power supply adaptor: ETU-751PS-01 and must not be connected directly to AC mains power.

“Musikkbransjen er en brutal og grunn pengegrøft. En lang plastkorridor der tyver og halliker har fritt spillerom, og der gode menn dør som hunder. Det finnes også en negativ side.”

Hunter
S.Thompson

Sikkerhet

- Les bruksanvisningene - Les nøye gjennom både sikkerhetsinstruksene og brukerhåndboken før du tar Roth MC4 i bruk.
- Oppbevar bruksanvisningene på et sikkert sted.
- Følg bruksanvisningene i denne håndboka nøye.
- Legg merke til advarslene vedrørende sikkerhet i denne håndboka.
- Anlegget må IKKE oppbevares i nærheten av vann. Unngå plassering i nærheten av badekar, vasker, vaskemaskiner, svømmebasseng, badstue etc.
- Unngå å utsette anlegget for direkte sollys, ekstreme temperaturer eller ekstrem fuktighet.
- Unngå plassering i nærheten av varmekilder som radiatorer, stekeovner, gassfyrte ildsteder, åpen ild eller stearinlys.
- Sørg for at anlegget plasseres på en ren, tørr og plan overflate før bruk.
- Ikke slipp anlegget i gulvet. Unngå å bruke unødig makt på betjeningsknappene, og ikke legg tunge gjenstander oppå anlegget.
- Ikke la det samle seg store mengder støv på en MC4.
- Bruk en myk og tørr klut til rengjøring. Dersom det er nødvendig kan du bruke en fuktig klut uten vaskemidler.
- Plasser anlegget på et sted med god ventilasjon. Anlegget må ikke plasseres slik at ventilasjonen kan blokeres.
- Unngå plassering på seng, sofa, gulvtepper, i innebygde hyller/skap eller på andre steder der dårlig ventilasjon kan føre til overoppheting av anlegget.
- Sørg for at anlegget er koblet opp til korrekt strømforsyning, i samsvar med merkingen. Dersom anlegget står ubrukt over en lengre periode bør strømforsyningen kobles fra. Pass alltid på at strømledningene plasseres slik at de ikke hindrer ferdselen i rommet.
- Dette anlegget kan bli varmt. Ikke ta i rør, og oppbevar det utilgjengelig for barn.
- Ikke ta av dekelet eller bakplaten på anlegget. Det kan føre til elektrisk støt. Anlegget har ingen deler som kan repareres av bruker.
- Dersom anlegget flyttes fra et kjølig til et varmt sted kan det føre til kondensering på overflaten av vakuurrøret. For å unngå eventuell lekkasje eller skade på vakuurrøret på grunn av rask oppvarming, må anlegget derfor ikke brukes før det er gått 1 time etter at det er flyttet.
- Dersom følgende inntreffer må MC4 repareres hos autorisert forhandler:
 - Strømforsyningen eller strømledningen skades.
 - Anlegget blir truffet av en fallende gjenstand.
 - Anlegget utsettes for regn eller fuktighet.
 - Anlegget fungerer ikke som det skal, eller ytelsen plutselig endrer seg.
 - Anlegget har falt i gulvet.
- Tilpasninger eller endringer som utføres på anlegget uten tillatelse fører til at produsentens garantiansvar opphører.



Frontpanelet

- 1 På/av-knapp
- 2 iPod/CD/MP3-inngang, kildevelger
- 3 iPod-dokk oppå anlegget

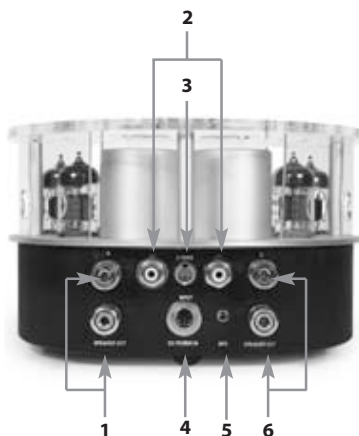

Bakpanelet

- 1 HØYTTALER-utgang, høyre kanal
- 2 CD-kildeinngang.
- 3 S-VIDEO utgang
- 4 DC-EFFEKT inngang
- 5 MP3-inngang
- 6 HØYTTALER-utgang, venstre kanal

Fjernkontroll

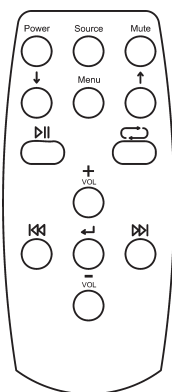

Power
 ○ Trykk ned og hold i 3 sekunder for å slå på. Trykk på nytt og hold i 2 sekund for å slå av.

Source
 ○ Velg iPod, CD eller MP3

Mute
 ○ Lydløs

Menu
 ○ iPod-meny

○ Opp

○ Ned

Play/Pause
 ○ Spill av eller pause

○ Gjenta

○ Volum opp

○ Volum ned

○ Neste spor

○ Sist spilte spor

○ Enter

Komme i gang

1 Lydkilder

Koble til en av lydkildene som beskrevet nedenfor.



A. iPod: Sett iPod-en i dokken.

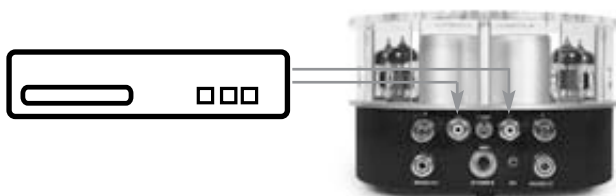

B. CD-spiller: Koble CD/DVD-spilleren til CD-inngangene med RCA-ledninger.



C. MP3-spiller: Koble MP3-spilleren til MP3-inngangene med 3,5mm stereokabel.

"Våre søteste sanger er de som forteller om den tristeste tanken."

Percy
Bysshe Shelley

Komme i gang

2 Høytalere



Forsterkeren kobles til høytalerne med de vedlagte lydledningene. Pass på at høyre og venstre tilkobling er korrekt. For å unngå skade på forsterkersystemet må du ha høytalere med impedans over 8 ohm.

3 Strøm

ADVARSEL:
Vær klar over at dersom du velger feil spenning vil forsterkersystemet skades.



Sett strømledningen inn i bakpanelet på forsterkeren. Velg riktig spenning på adapteren. Strømledningen kobles til adapteren og den andre enden settes inn i en veggkontakt for vekselstrøm.

- 4 Dersom iPod-en har en egen utgang for video kan du bruke en S-videoleddning (følger ikke med) til å koble forsterkeren til TV-apparatet. Slik kan du se videofiler enten på TV-apparatet eller monitoren.
- 5 Slå på bryteren på adapteren.
- 6 Trykk ned volumknappen på forsterkeren og hold den inne i 3 sekunder. Eller du kan utføre samme operasjonen ved å bruke av/på-knappen på fjernkontrollen. Det røde indikatorlyset på strømvnet vil lyse. Deretter vil det blinke i ca 15 sekunder. I mellomtiden vil rørene gradvis begynne å lyse. Når indikatorlyset slutter å blinke vil det grønne LED-lyset vises både på volumknappen og kildevelgeren. Nå er rørsystemet klart til bruk.

Merk:

For å beskytte strøm og høytalere vil volumet dempes til laveste nivå når du slår av forsterkeren

Spesifikasjoner

Utgangseffekt:	13 W x 2
Frekvensområde:	20 Hz~ 30 KHz
Total harmonisk forvrenging:	< 0,5 %
Følsomhet:	> 90 dB
Impedansinngang:	100 K ohm
Impedansutgang:	8 ohm
Vekselstrøminngang:	110 V/230 V vekselstrøm valgbar, 50 Hz/60 Hz
Strømforbruk:	50 V/A
Rørtype:	12AX7 x 2, 12AU7 x 2 MOS FET
Valgmuligheter, inngang:	iPod, CD, MP3
Størrelse:	187 (L) x 174 (B) x 108 (H) mm
Vekt:	1,8 kg (kun forsterker)

Service

Ta kontakt med en autorisert forhandler eller den du har kjøpt anlegget av.

“Dersom jeg ikke var fysiker ville jeg trolig vært musiker. Jeg tenker ofte i musikk.

Jeg lever ut dagdrømmene mine i musikk. Jeg ser på livet mitt på en musikalsk måte.”

Albert Einstein

Apple, Apple-logoet og iPod er varemerker som tilhører Apple Computer Inc, og er registrert i USA og i andre land.

Roth™



Music Cocoon MC4

"Music is the silence between the notes."

Claude Debussy

はじめに

このたびはMusic Cocoon MC4をご購入いただき、ありがとうございます。
英国Roth Audio社は録音スタジオなどプロフェッショナル向け音響機器を企画製造しているメーカーです。
その開発エンジニアのノウハウを投入し、
iPodおよびその他のデジタルオーディオプレイヤーを
より高品位な音質で楽しんでもらえるよう製作したのが「Music Cocoon MC4」です。

※本機をご使用になる前に必ずこの取扱説明書をよくお読みの上、正しくお使いください。



付属品の確認

箱を開けたら、まず以下の付属品が全部揃っているかどうかをご確認ください。

- 製品本体
- 電源アダプター
- 電源コード
- スピーカーケーブル 1ペア
- 3.2mm ステレオケーブル
- リモートコントローラー
- iPodドックスペア 2個
- 手袋 1ペア
- 本取扱説明書
- 保証書

以上

製品の機能と特長

- 高精度なチューブ(真空管)サウンド
- 2本のプリアンプ・チューブ採用
- iPodドック、ライン入力装備
- ボリュームコントロール機能
- iPodのチャージ機能
- 過剰加熱制御機能(85°C)
- スピーカー・ショート回路プロテクション機能
- 電源投入時のスピーカー保護機能
- アダプター内のフュースによる保護機能

RothTM



安全上のご注意

以下の注意事項をお読みにになり、MC4を正しく安全にご使用ください。
記載されていない方法でご使用になった場合に発生した不具合や故障については保証の対象とはならないことがありますので、予めご了承ください。
本書はお読みにになった後も、大切に保管してください。

- 清潔で乾燥していて通気のある平面に設置してお使いください。
次のような場所には置かないで下さい。
 - ・直射日光のあたる場所、湿気やホコリの多い場所
 - ・洗面所、浴室、台所の流しの近くなど水気の飛散するような場所
 - ・冷暖房装置の近くなど極端に温度、湿度が変化する場所
 - ・日中の車内、振動の多い場所
- 本機は熱を持ちますので、ベッドやソファ、カーペットの上、密閉された棚の中などに設置しないで下さい。
- 落下させたり、本体の上に重いものを載せたりしないでください。
- コントロールノブなどの可動部分に必要以上の力を加えないでください。
- 日頃のお手入れでは、乾いた柔らかい布で汚れをふき取ってください。洗剤等は使用しないでください。
- 電源電圧を正しく選択し、付属の電源アダプター以外を使った接続はしないでください。
- 長期間使わない場合は、電源ケーブルをコンセントから外してください。
また、ケーブルが通行の邪魔にならないよう配置してください。
- 本機は熱を持ちますので、稼動中および電源オフ後しばらくは真空管には触らないようにしてください。
やけどのおそれがあります。小さなお子様の手の届く範囲には決して置かないで下さい。
- 電氣的ショックを避けるために製品のカバーは外さないようお願いいたします。
本機にはユーザーご自身が修理等でアクセスできる部位はございません。
- 寒い所から急に暖かい所に移動したりすると、真空管の表面に結露することがあります。
このような場合は、1時間以上おいて結露がなくなったのを確認してから使用してください。
- 万一MC4に不具合が生じた場合は、ご購入された販売店または、輸入元の(株)タイムロードまでご連絡ください。
認定されていない方による修理あるいは改造が施された製品は保証の対象とはなりませんので、予めご了承ください。

各部の名称

フロントパネル

- 1 パワー/ボリューム・スイッチ
- 2 iPod / CD / MP3セレクトター
- 3 iPodドック

※カバーなどを装着した状態のiPodはただしく接続できない場合があります。

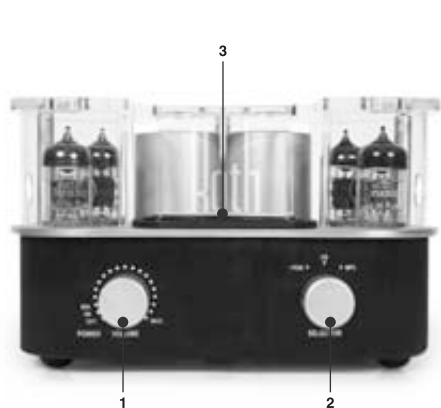

バックパネル

- 1 スピーカー出力 右チャンネル
- 2 CDソース入力端子
- 3 S-VIDEO出力端子
- 4 DCパワー入力端子
- 5 MP3入力端子
- 6 スピーカー出力 左チャンネル

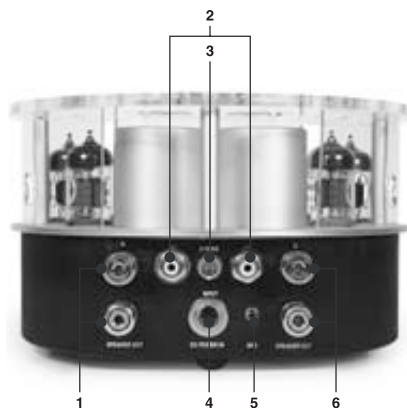

フロントパネル

Power :電源オンをする時は、3秒長押し、オフする時は1秒長押し

Source :iPod, CD, MP3セレクトボタン

Mute :ミュート

Menu :iPodメニュー

↑ :カーソルのアップ

↓ :カーソルのダウン

⏮ :プレイ または ポーズ

↺ :リピート

+ VOL :ボリュームアップ

- VOL :ボリュームダウン

⏮ :1曲前に飛ぶ

⏭ :次の曲に飛ぶ

↵ :エンター

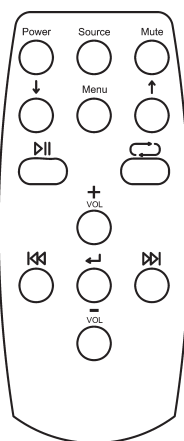

使用方法

1 オーディオ入力ソースを選ぶ。

MC4には3種類の入力方法があります。
入力したいソースを正しく接続し、セクターを合わせてください。

- (1) iPodを接続する。
iPodをドックに設置します。



- (2) CD/DVDプレイヤーなどを接続する。
再生機のライン出力をリアパネル側のRCA入力端子に接続します。

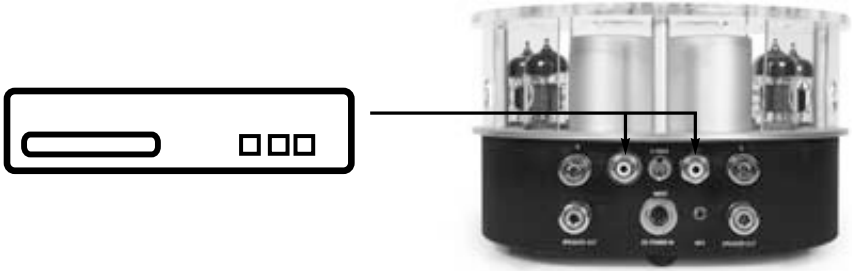

- (3) MP3プレイヤーなどを接続する。
再生機の3.5mmステレオジャックをリアパネル側の入力端子に接続します。



1 オーディオ入力ソースを選ぶ。

MC4には3種類の入力方法があります。

入力したいソースを正しく接続し、セレクターを合わせてください。

(1) iPodを接続する。

iPodをドックに設置します。



3 電源について

警告! 入力電圧は必ず正しい値を選択してください。この設定を間違えるとMC4にダメージを与える原因となります。

電源アダプターのコネクターをMC4のリアパネル電源入力端子に正しく差し込みます。このとき、アダプターの電源スイッチはオフにしておいてください。アダプターの電圧セレクターを110Vに設定します。アダプターの電源コードをACソケットに接続します。



4 もしあなたのiPodにビデオ出力端子があるなら、S-videoケーブル (MC4には付属していません) を使ってお手持ちのTVやモニターなどに画像を出力することができます。

5 電源アダプターの電源をオンにします。

6 MC4の電源を入れるには、フロントパネルのボリュームスイッチあるいはリモートコントローラーのパワーボタンを3秒長押しするとオンになります。赤いパワープロテクションインディケーターが点灯します。15秒ほど点滅している間に、真空管がゆっくりとライトアップしてきます。

システムが安定しオペレーション可能な状態になると、ボリュームとソースセレクターのグリーンのLEDが点灯します。

※MC4は、安全のために電源をオンにした時のボリュームは、最小にデフォルト設定されます。

これでMC4は準備完了です。では、音楽をお楽しみください!

主な仕様

出力パワー	: 13W x 2
周波数特性	: 20Hz ~ 30kHz
T.H.D.	: < 0.5%
歪特性	: > 90dB
入力インピーダンス	: 100 k Ω
出力インピーダンス	: 8 Ω
AC入力	: 110V/230V セレクタブル, 50/60Hz
消費電力	: 最大50W
真空管タイプ	: 12AX7 x 2, 12AU7 x 2 MOS FET
入力セレクター	: iPod, CD, MP3
サイズ	: D187 W174 H108 mm
重量	: 1.8Kg (MC4本体)



取扱代理店

Roth Audio Music Cocoon MC4

日本総代理店

株式会社タイムロード

〒158-0093 東京都世田谷区上野毛2-6-18-501

<http://www.timelord.co.jp>

Apple, Appleロゴ, iPodはApple Computer Inc.の登録商標です。